

Portfolio Michael Schmid

Still Images, seit 2012

In meiner Arbeit setze ich mich auf verschiedene Art und Weise mit dem Medium Fotografie auseinander. Ein Teil meiner Arbeit sind aufgrund von Beobachtungen konstruierte und geplante Einzelbilder.

Mein Interesse sind hier ästhetische Fragen, wie das Verhältnis von Vordergrund und Hintergrund, Ausschnitt, Oberflächen, Transparenz und die Umsetzung von Farben in Grauwerte. Genausowichtig dabei ist der immer noch existierende Realitätsanspruch der Fotografie und die Ambivalenz zwischen Werbung und künstlerischem Bild.

Bei diesen Arbeiten spielen auch ihre Formate und die objekthafte Rahmung eine wichtige Rolle. Daraus hat sich in meiner Arbeit ein Interesse am Installativen und räumlichen Denken ergeben.





„real“, 2015, Pigmentdruck auf Aluminium, gerahmt, 39 x 30 cm



„real“, 2014, Pigmentdruck, gerahmt, 38 x 31 cm



„real“, 2014, Pigmentdruck, gerahmt, 38 x 31 cm
Detail



„Stars and blue“, 2017, Pigmentdruck auf Aluminium, 70 x 52 cm



„Stars and blue“, 2017, Pigmentdruck auf Aluminium, 70 x 52 cm
Detail

Pepsi, 2021

Nicht immer arbeite ich mit einer klassischen Rahmung. Bei dieser Fotografie einer instabil stehenden Pepsi Dose sind die Farbkanäle verschoben, aus denen das Bild im Digitaldruck zusammengesetzt ist. Um den fragilen Zustand des Motivs zu unterstreichen existiert diese Arbeit in einer Auflage von Poster Drucken.



„Pepsi“, 2021, Digitaldruck auf Affichenpapier, 42 x 59,4 cm



„Pepsi“, 2021, Digitaldruck auf Affichenpapier, 42 x 59,4 cm

Blätter, 2017

Zu einer Ausstellung meiner fotografischen Arbeiten in der Kunsthalle Bremen verstreute ich Laub auf dem Boden des Ausstellungsraums. Die Blätter sammelte ich zuvor in der Umgebung der Kunsthalle. Über den Zeitraum der Ausstellung verteilten sich diese ungehindert.



„Blätter“, 2017
Abmessungen variabel, Installation, verschiedenes Laub,
Installationsansicht Kunsthalle Bremen



„Blätter“, 2017
Abmessungen variabel, Installation, verschiedenes Laub,
Installationsansicht Kunsthalle Bremen



LA Times vom 01. Januar, 2018
Installationsansicht Galerie K', Bremen, 2019

Ohne Titel (LA Times), 2019

Während einer Ausstellung, die verschiedene Blickwinkel auf die Stadt Los Angeles vereinte, zeigte ich diese Arbeit. Eine Acrylglasplatte im Format der LA Times ist mit speziellen Aluminiumbeschlägen an der Wand befestigt. Sie unterteilt die Bilder an der Wand, lenkt den Blick auf diese und auf sich selbst.

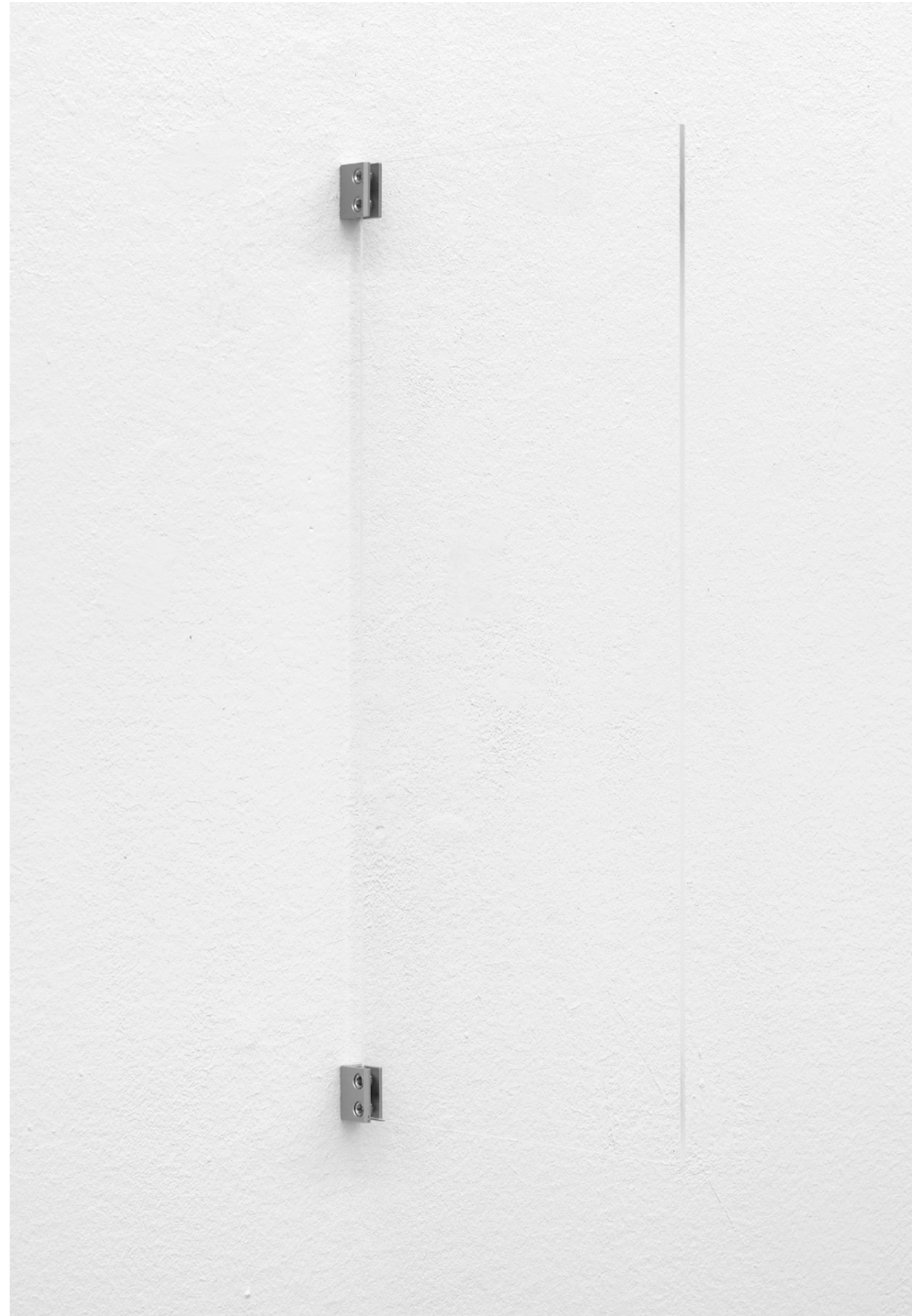

„Ohne Titel“ (LA Times), 2019
Aluminium Verbinder, Acrylglas, 58x28,7x2 cm



„Ohne Titel“ (LA Times), 2019
Aluminium Verbinder, Acrylglas, 58x28,7x2 cm

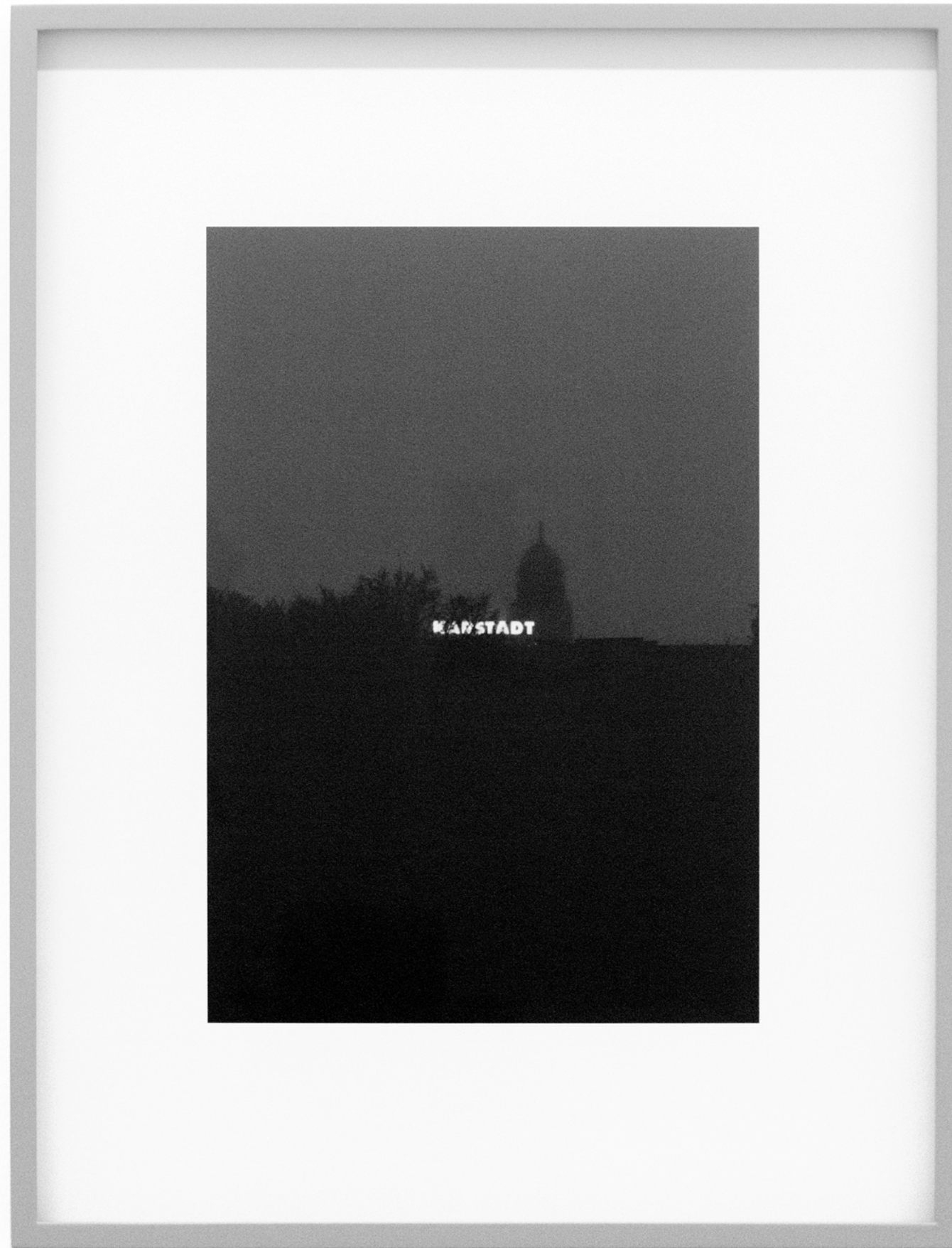

„Karstadt“ (Hermannplatz), 2019
Pigmentdruck auf Aluminium, gerahmt, 50x38 cm



„New York Deli“ (Santa Monica Blvd.), 2019
Pigmentdruck auf Aluminium, gerahmt, geteilte Scheibe transparent/umbra 46x35 cm



„a clock“, 2019
Pigmentdruck auf Aluminium, gerahmt, 64,5x50 cm



„a clock“, 2019 (Detail)
Pigmentdruck auf Aluminium, gerahmt, 64,5x50 cm



„A“ (Los Angeles), 2019
Pigmentdruck auf Aluminium, gerahmt, 100x70 cm

Just The Right Amount of Everything, 2021

2019 fotografierte ich in Los Angeles mit einer analogen Grossformatkamera eine Werbetafel für das damals aktuelle Iphone 11.

2021 wurde ich von dem Projektraum Erlkönig zu einer Ausstellung im öffentlichen Raum eingeladen. Große kommerzielle Werbeflächen wurden dafür zur Verfügung gestellt. Ich entschied mich, das Motiv für das zu diesem Zeitpunkt veraltete Iphone in Schwarzweiss und in ähnlichem Format drucken zu lassen. Den Ausschnitt passte ich an die zur Verfügung stehende Fläche an, wobei ich den ursprünglichen Text entfernte.

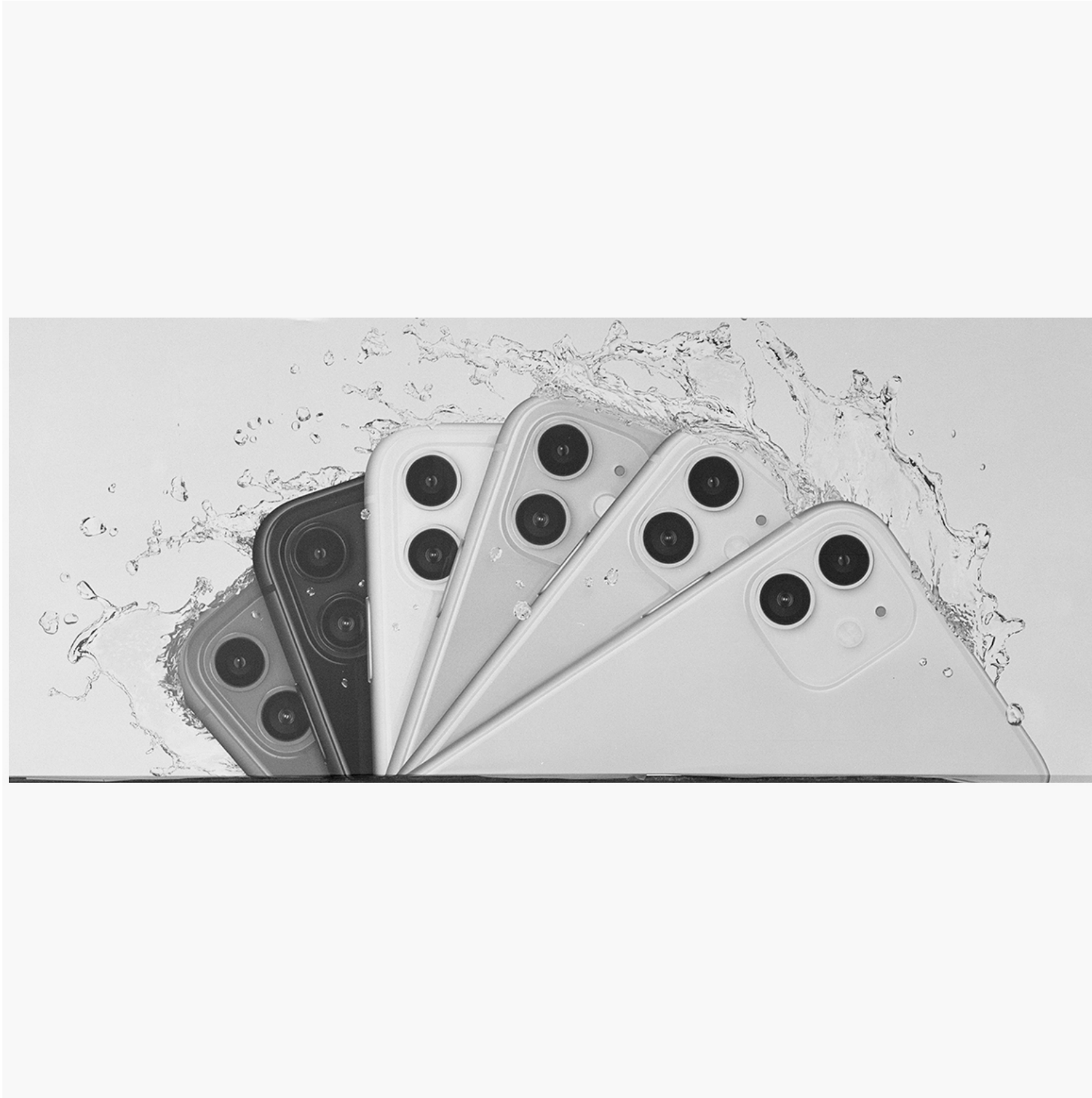

„Just The Right Amount of Everything”, 2021
Digitaldruck auf Kunststoffplane, 690x690 cm



„Just The Right Amount of Everything”, 2021 Ansicht: *Kartierung*, Am Brill, Bremen
Digitaldruck auf Kunststoffplane, 690x690 cm

Transmission, 2020:

Während eines längeren Aufenthalts in Los Angeles hatte ich Gelegenheit nachts in einem Fotolabor zu arbeiten. Dabei sind Farb Fotogramme von verschiedenen Gegenständen entstanden, die ich bei meinen täglichen Spaziergängen sammelte. Daraus habe ich 5 C-Prints ausgewählt, die gebrauchte Sonnenbrillengläser zeigen. Diese sind betitelt mit den kompletten technischen Angaben zu ihrer Herstellung.

Als Kontrast habe ich einen lyrischen Text im Stil von Rolf Dieter Brinkmann geschrieben, über eine persönliche Erfahrung und die Arbeit im Dunkeln, im Fotolabor. Der Text besteht aus 5 Strophen und wurde ausgedruckt über eine Seite aus der Bedienungsanleitung des Laserdruckers mit einer zusätzlichen Zeichnung.



Transmission #4/neutral (November 2019; Fujicolor Crystal Archive RA-4 Color Print Paper (Type II) 8x10/100 sheets Lustre; Durst Laborator 1200 CLS 501 Enlarger; Kreonite KM IV RA-4 Processor; Contact Photo Lab, 618 Moulton Ave, Los Angeles, CA 90031, USA) 2019/2020, 25x20 cm, C-Print



„Transmission“, 2020, 25x20cm und 29,7x21cm
5 Farbfotogramme, C-Print, Laserdruck, Bleistift,
Holzrahmen lackiert und unlackiert

Ansicht: Museum Weserburg, Bremen, 2022



Transmission #17/purple (November 2019; Fujicolor Crystal Archive RA-4 Color Print Paper (Type II) 8x10/100 sheets Lustre; Devere 5108 FS Enlarger; Kreonite KM IV RA-4 Processor; Constantly; Contact Photo Lab, 618 Moulton Ave, Los Angeles, CA 90031, USA) 2019/2020, 25x20 cm, C-Print



Transmission #15/magenta (November 2019; Fujicolor Crystal Archive RA-4 Color Print Paper (Type II) 8x10/100 sheets Lustre; Devere 5108 FS Enlarger; Kreonite KM IV RA-4 Processor; Contact Photo Lab, 618 Moulton Ave, Los Angeles, CA 90031, USA;) 2019/2020, 25x20 cm, C-Print

Übersicht über das Gerät

Transmission

The acidic smell
And random choices
Walking, a rainbow above
Normandie and Sunset
On the way home

Thinking of the past
In the night I feel
Nervous and lonely
And I can't see
My hands

Afraid of being
In this dark space by myself
I'm hitting my head
Constantly
Against something

The city of Los Angeles
Talented people
Wandering the streets
Without a car
And no phone

The lonelier I feel
The more I become
But this work
Will never convey it
To you

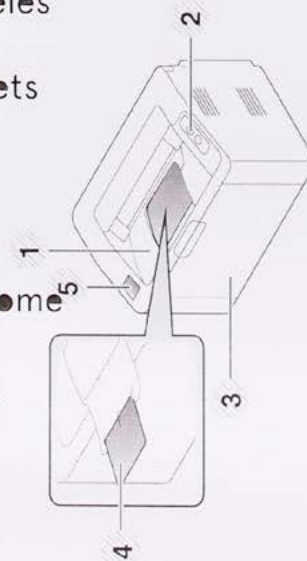
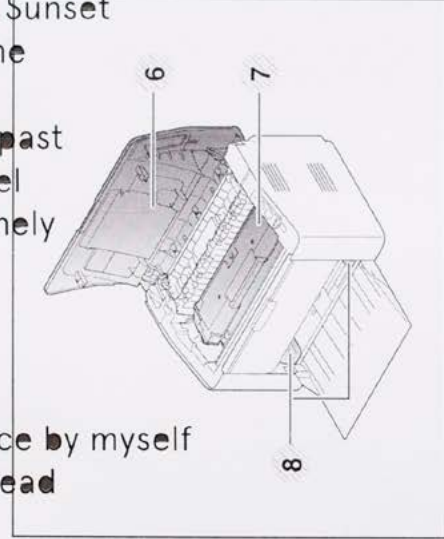

1	Ausgabefach	5	NFC (Near Field Communication) Registerkarte
2	Bedienfeld	6	Obere Abdeckung
3	Fach	7	Tonerkartusche
4	Ausgabehalterung	8	Papierbreitenführung

- Vorderansicht**
- Die Abdeckung kann je nach Modell vom Gerät abgewickelt werden.
 - Einige Funktionen sind optional erhältlich (siehe Handbuch, Seite 7).

„Transmission“, 2020, 25x20cm und 29,7x21cm
5 Farbfotogramme, C-Print, Laserdruck, Bleistift,
Holzrahmen lackiert und unlackiert

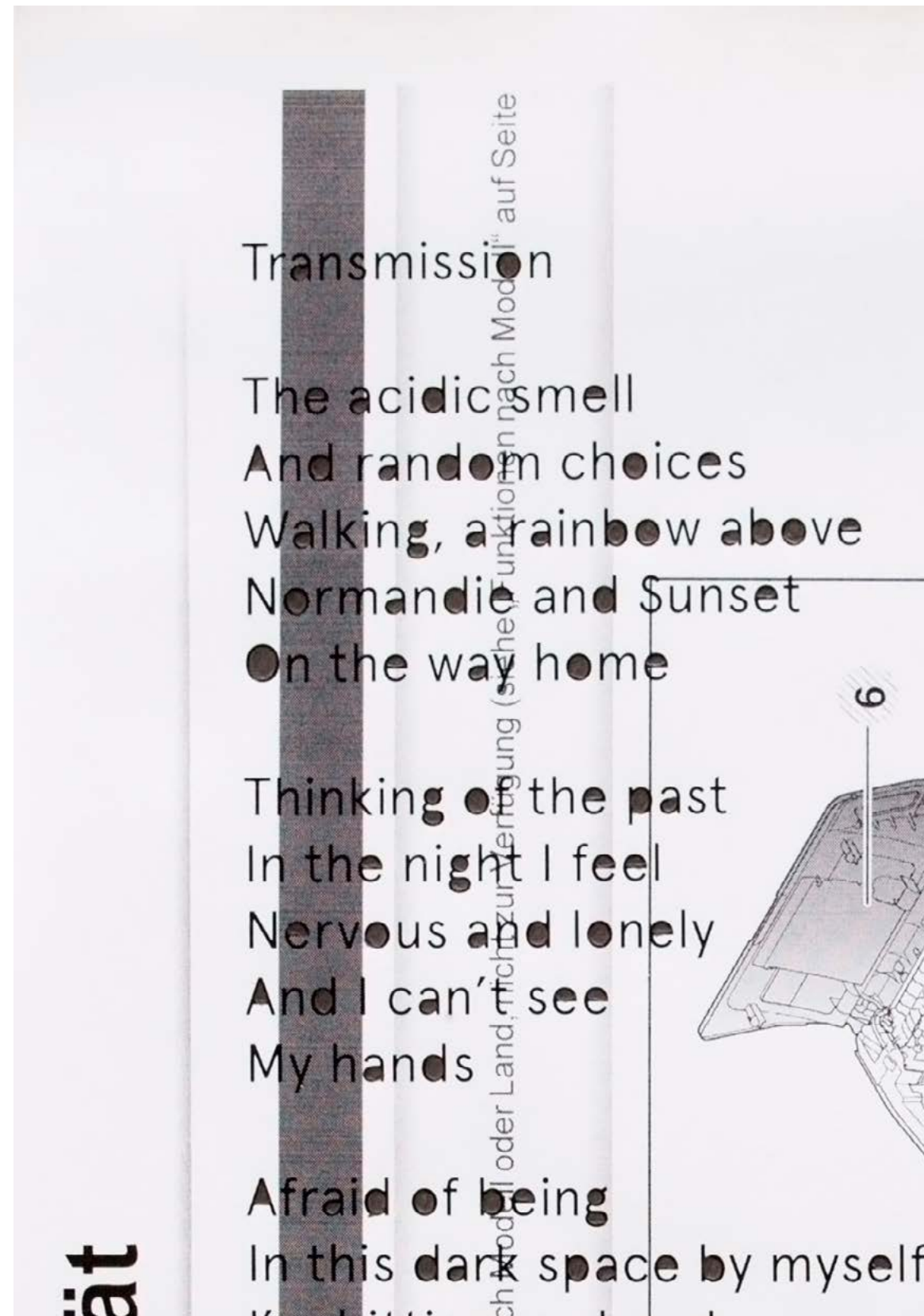

„Transmission“, 2020, 25x20cm und 29,7x21cm
5 Farbfotogramme, C-Print, Laserdruck, Bleistift,
Holzrahmen lackiert und unlackiert

Goodbye, 2022

Die dokumentarische Fotografie zeigt die Baustelle eines Einfamilienhauses am Rand der schwäbischen Alb, dem Ort meiner Herkunft. Das gerahmte Bild ist verdeckt von einer dunkelgrauen Acrylglasplatte. Bis auf einen schmalen Spalt durchsichtigen Glases unten ist das Motiv stark verdunkelt. Der Blick wird gelenkt auf den Rand des Abzugs und die Art der Rahmung.



„Good Bye“, 2022
Pigmentdruck auf Aluminium, gerahmt, geteilte Scheibe dunkelgrau/transparent, 46x51,5 cm



„Good Bye“, 2022
Pigmentdruck auf Aluminium, gerahmt, geteilte Scheibe dunkelgrau/transparent, 46x51,5 cm



„Good Bye“, 2022
Pigmentdruck auf Aluminium, gerahmt, geteilte Scheibe dunkelgrau/transparent, 46x51,5 cm
Ausstellungsansicht. „text“, Galerie K', Bremen, 2022

Michael Schmid
2022